



 **GRASS**<sup>®</sup>

## DYNAMIC NT FÜHRUNGS-SYSTEM

Unterflur-Laufwagenführungen für hochwertige Holzschubkästen.





## Dynamic NT



Hochwertige Laufwagenführungen für  
3- und 4-seitige Holzschubkästen.



System Information

Führungen

Organisationssysteme

### Teil- und Vollauszüge mit integriertem Soft-close Dämpfungssystem.

Dynamic NT Laufwagenführungen überzeugen durch ihre Vorzüge. Mit spürbarer Leichtigkeit lassen sich Schubkästen ausziehen, mit sanftem Schwung bewegt gleiten sie gradlinig nahezu schwebend zurück. Soft-close dämpft den Schubkasten und zieht ihn bis zum lautlosen Anschlag der Schubkastenblende ruhig ein. Dynamic NT macht Schubkästen zu einzigartigen, wertvollen Elementen im Möbel, das auch ihre Kunden schätzen werden.

### Dynamic NT bedeutet den Innovationsschub in der Führungstechnologie.

Technische Raffinessen des Dynamic-Prinzips garantieren eine exzellente Laufkultur und hervorragende Seitenstabilität. Dynamic NT Führungen nehmen alle Anforderungen an hohe Belastungen im Holzschubkastenbereich spielend auf.

### Dynamic NT Unterflurführungen, präzise und zuverlässig.

- Sanftes Dämpfen und gesteuertes Schließen des Schubkastens durch Soft-close Technologie
- 40 kg Tragkraft bei Dynamic NT Vollauszügen
- Höhenverstellung in der Rastkupplung
- Der integrierte Toleranzausgleich der Führung nimmt seitliche Maßabweichungen zum Möbelkorpus spielend auf
- Systemkompatibel durch identische Montagemaße für Teil- und Vollauszüge.
- Rationelle Verarbeitung durch Aufschiebetechnik



Verarbeitung

Technische Informationen

# Unterflur-Vollauszug, 40 kg

Aufschiebmontage mit integrierter Soft-close Dämpfung oder Self-close Einzugsautomatik.



- Vollauszug, 40 kg Tragkraft (bei NL 500)
- Soft-close Dämpfungssystem
- Self-close Einzugsautomatik, alternativ
- Stufenlose Selbst-Arretierung des Schubkastens beim Aufschieben auf die Führung
- Integrierte Höhenverstellung, werkzeuglos +2,5 mm

## Dynamic NT Vollauszug, 40 kg



Nennlänge	Artikel-Nr. Soft-close	Artikel-Nr. Self-close
250		7012.250
270	7002.270	
300	7002.300	7012.300
350	7002.350	7012.350
400	7002.400	7012.400
450	7002.450	7012.450
500	7002.500	7012.500
550	7002.550	7012.550
◆ 600	7002.600	
◆ 650	7002.650	
	VPE 5	VPE 5

VPE 5 = 5 Garnituren pro Karton

◆ Tragkraft für Überlängen 30 kg dyn.

## Rastkupplung mit integrierter Höhenverstellung



	Artikel-Nr.	Artikel-Nr.
(Bitte separat bestellen)	7900.VE1AA	7900.VE10AA
	VPE 1	VPE 10

VPE 1 = 1 Set, li/re  
VPE 10 = 10 Set, li/re

4-seitiger Schubkasten

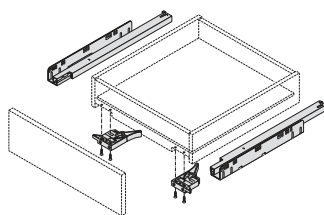

3-seitiger Schubkasten

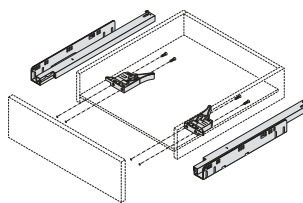

Innenschub

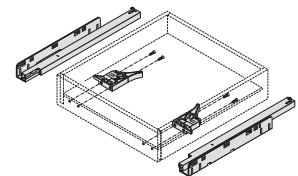

VPE = Verpackungseinheit

## Zubehör und Montagehilfen

Dynamic NT Teilauszug	Seite 6	Magic Sorto	Seite 10	Montagehilfen	Seite 12
Mini Sidewing	Seite 8			Technische Informationen	Seite 14

Nennlänge	Schubkastenlänge	mind. Einbautiefe	Schubkasten	Innenschub
250	240	250		
270	260	270		
300	290	300		
350	340	350		
400	390	400		
450	440	450		
500	490	500		
550	540	550		
600	590	600	SK = Schubkastenlänge NL = Nennlänge	
650	640	650		

**Schubkastenausschnitte und -bohrungen**      **Befestigungspositionen der Korpuschienen**

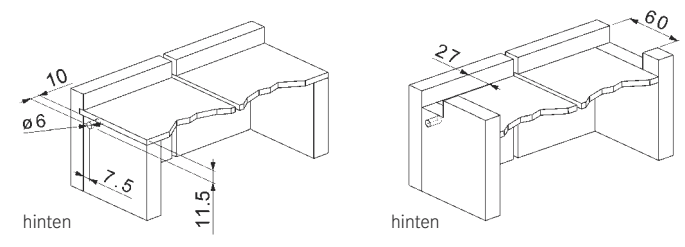

**Schubkasten-Einbaumaße**

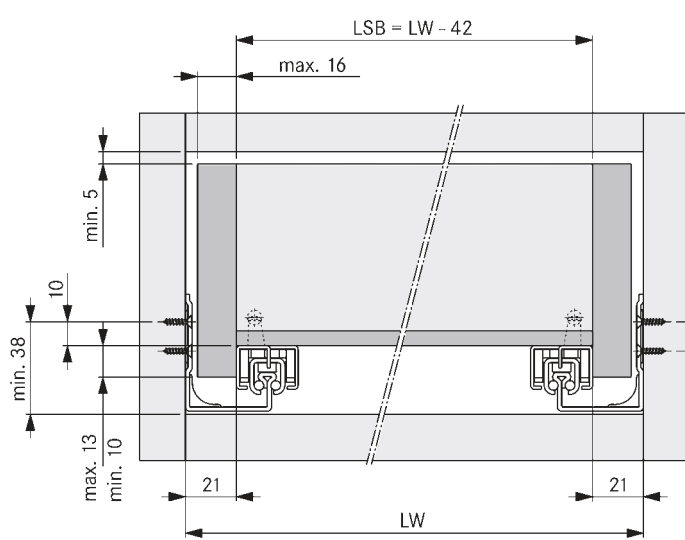

LSB = Lichte Schubkastenbreite  
LW = Lichte Weite des Korpus

**Identische Befestigungspositionen für Teil- und Vollauszug**

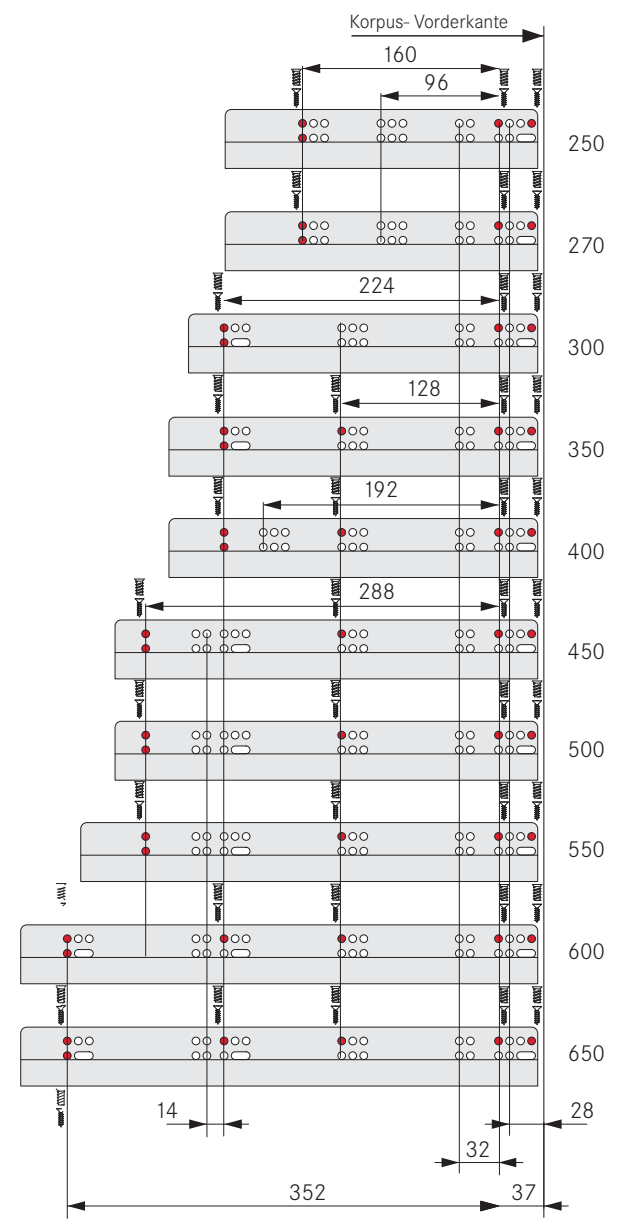
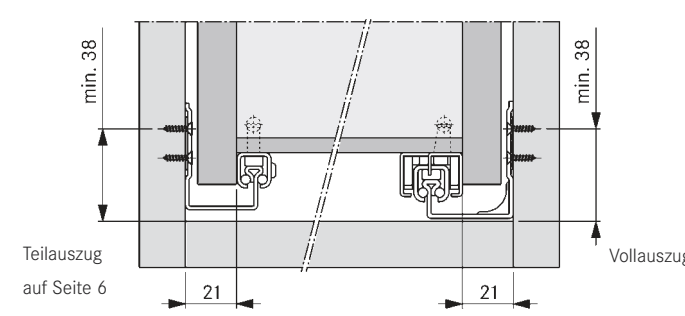

Alle Maße in Millimeter.

# Unterflur-Teilauszug, 30 kg

Aufschiebmontage mit integrierter Soft-close Dämpfung oder Self-close Einzugsautomatik.



- Teilauszug, 30 kg Tragkraft (bei NL 500)
- Soft-close Dämpfungssystem
- Self-close Einzugsautomatik, alternativ
- Stufenlose Selbst-Arretierung des Schubkastens beim Aufschieben auf die Führung
- Integrierte Höhenverstellung, werkzeuglos +2,5 mm

## Dynamic NT Teilauszug, 30 kg



Nennlänge	Artikel-Nr. Soft-close	Artikel-Nr. Self-close
250		7512.250
300	7502.300	7512.300
350	7502.350	7512.350
400	7502.400	7512.400
450	7502.450	7512.450
500	7502.500	7512.500
550	7502.550	7512.550
	VPE 10	VPE 10

VPE 10 = 10 Garnituren pro Karton

## Rastkupplung mit integrierter Höhenverstellung



	Artikel-Nr.	Artikel-Nr.
(Bitte separat bestellen)	7900.VE1AA	7900.VE10AA
	VPE 1	VPE 10

VPE 1 = 1 Set, li/re  
VPE 10 = 10 Set, li/re

4-seitiger Schubkasten

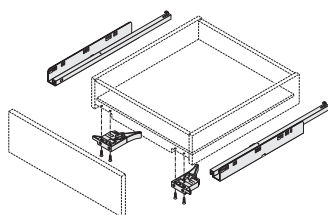

3-seitiger Schubkasten

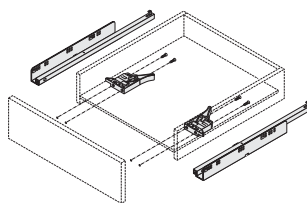

Innenschub

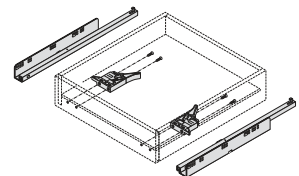

VPE = Verpackungseinheit

## Zubehör und Montagehilfen

Mini Sidewing	Seite 8	Montagehilfen	Seite 12
Magic Sorto	Seite 10	Technische Informationen	Seite 14

Nennlänge	Schubkastenlänge	mind. Einbautiefe	Auszugsverlust	Schubkasten	Innenschub
250	240	250	52	<p>SK = Schubkastenlänge NL = Nennlänge</p>	
300	290	300	52		
350	340	350	63		
400	390	400	63		
450	440	450	74		
500	490	500	96		
550	540	550	107		

**Schubkastenausschnitte und -bohrungen**      **Befestigungspositionen der Korpuschienen**

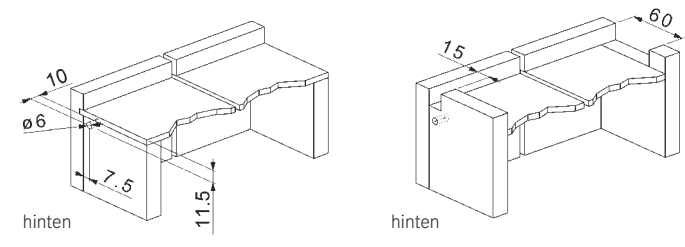

**Schubkasten-Einbaumaße**

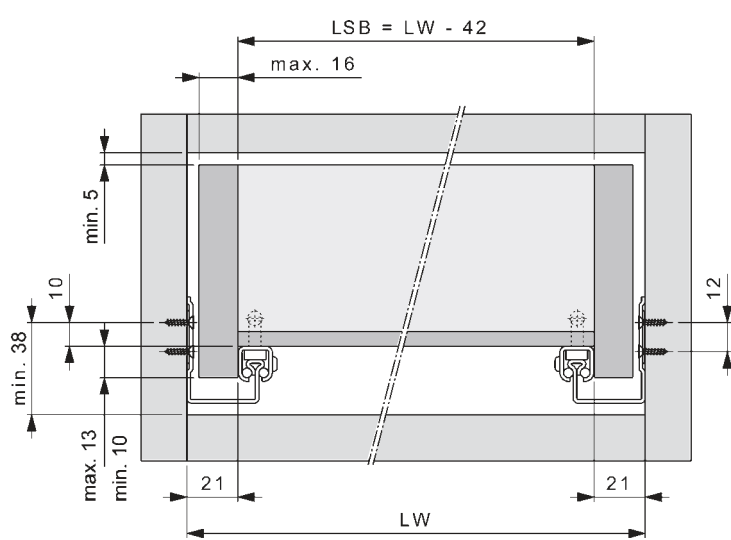

LSB = Lichte Schubkastenbreite  
LW = Lichte Weite des Korpus

**Identische Befestigungspositionen für Teil- und Vollauszug**

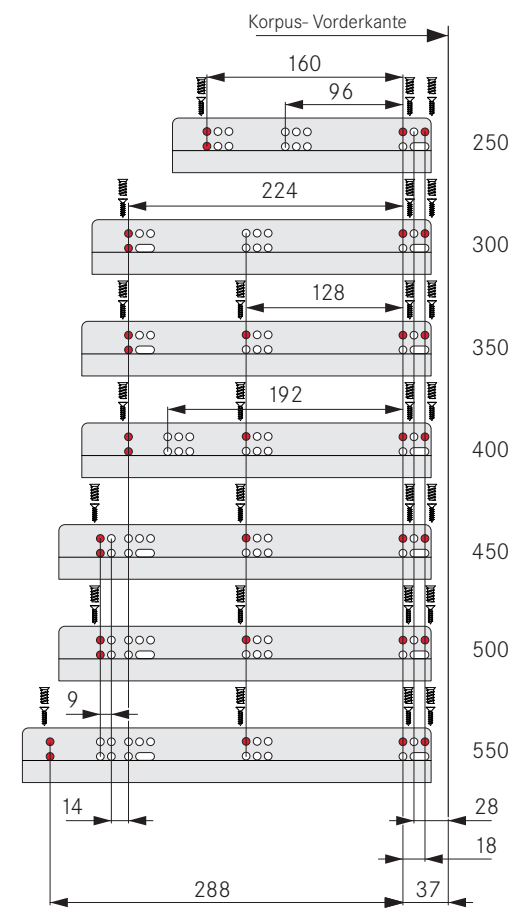
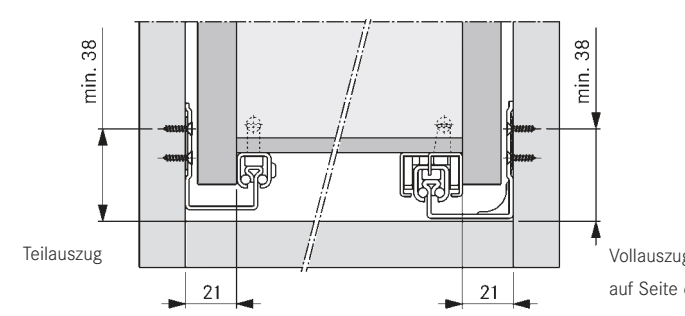

Alle Maße in Millimeter.

# Magic Mini Sidewing

Organisation für hohe Holzschubkästen.



- Optimale Stauraumnutzung für hohe Holzschubkästen
- Werkzeuglose Montage
- Verstellbare Elemente für individuelle Einteilungsmöglichkeiten
- Unterteilungen aus Aluminium, einfaches Ablängen

## Magic Mini Sidewing



Artikel-Nr. hellgrau

12650

VPE 4 Stück

## Magic Classic Unterteilungs-Set



Korpusbreite in mm

Artikel-Nr. alu-metallic

600

12700.495.17

1200

12700.1095.17

VPE 1/25

VPE 1/25 = 1 Set im Polybeutel / 25 Set im Karton

### Magic Unterteilungsset

600 mm

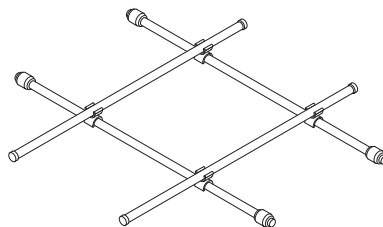

1 Set für 600 Korpusbreite besteht aus:  
 2 Längsunterteilungen 462 mm  
 2 Querunterteilungen 495 mm  
 4 Kreuzknoten

### Magic Unterteilungsset

1200 mm

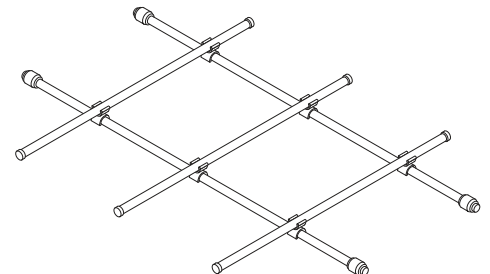

1 Set für 1200 Korpusbreite besteht aus:  
 3 Längsunterteilungen 462 mm  
 2 Querunterteilungen 1095 mm  
 6 Kreuzknoten

VPE = Verpackungseinheit

## Zubehör und Montagehilfen

Dynamic NT Vollauszug	Seite 4
Dynamic NT Teilauszug	Seite 6

Technische Informationen Seite 14

Einbaumaße Magic Mini Side Wing

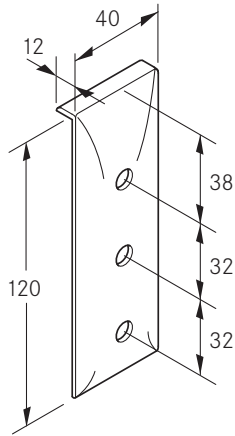

Magic Unterteilungsset

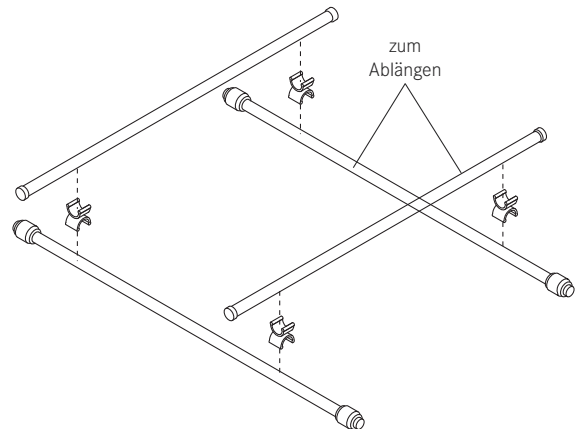
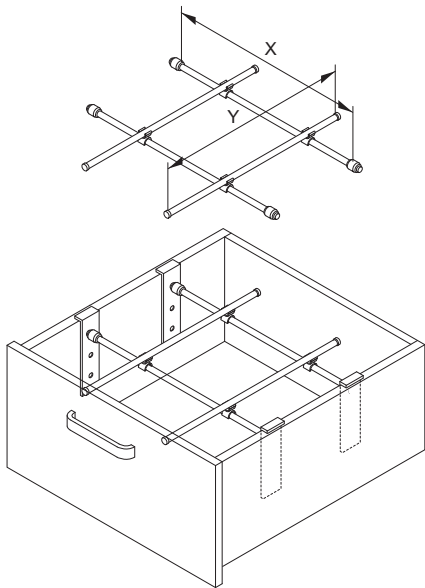

Längs Unterteilung      Quer Unterteilung

Y = Schubkasten-Innenlänge -14 mm

X = Schubkasten-Innenbreite -41 mm

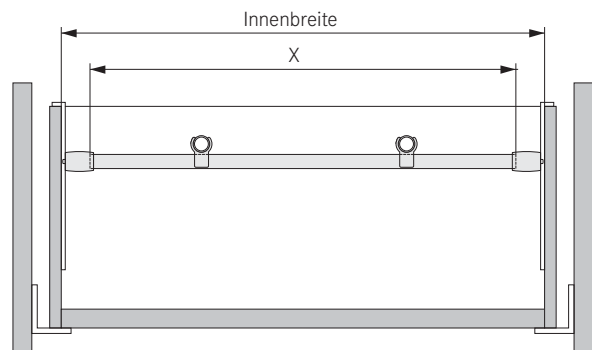
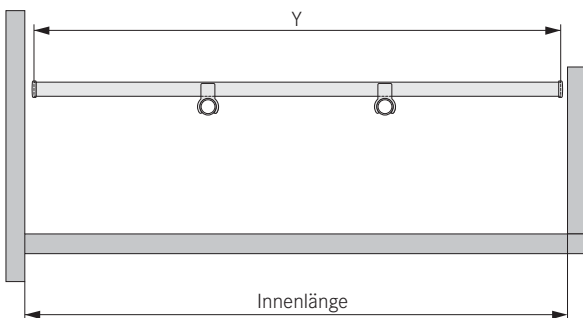

Alle Maße in Millimeter.

# Magic Sorto

## Schubkasten Organisation.



- Modular aufgebautes, erweiterungsfähiges System
- Einzel entnehmbare, spülmaschinenfeste Elemente
- Lebensmittelecht, Hygiene geprüft
- Schalen aus Edelstahl, Traverse alu-metallic, Kunststoffteile alu-grau



### Magic Sorto Set



		Artikel-Nr.
1	Magic Sorto Set NL 550 B3	12039.550.17
2	Magic Sorto Set NL 550 B4	12049.550.17
		VPE 1

VPE 1 = 1 Set

Sorto Schalen: Edelstahl, Kunststoffteile alu-grau  
Traversen: Aluminium, Kunststoffteile hellgrau

#### 1 Magic Sorto Set NL 550 B3



NL 550 und Korpusbreiten  
ab 450 mm.

**Besteht aus:**

- 3 Schalen 270 x 90 mm
- 3 Schalen 180 x 90 mm
- 1 Klemmtraverse

#### 2 Magic Sorto Set NL 550 B4



NL 550 und Korpusbreiten  
ab 600 mm.

**Besteht aus:**

- 4 Schalen 270 x 90 mm
- 4 Schalen 180 x 90 mm
- 1 Klemmtraverse

VPE = Verpackungseinheit

#### Zubehör und Montagehilfen

Dynamic NT Vollauszug	Seite 4	Technische Informationen	Seite 14
Dynamic NT Teilauszug	Seite 6		

Einbaumaße für breite Schubkästen 400 und 450 mm tief

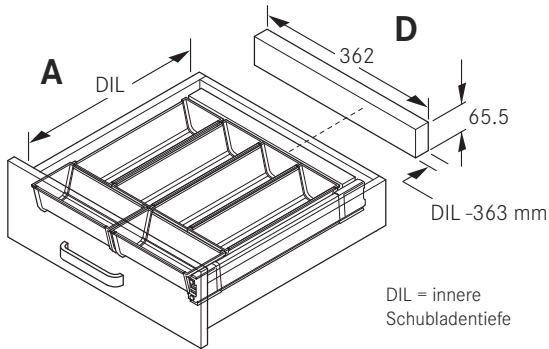

Einbaumaße für breite Schubkästen 500 und 550 mm tief

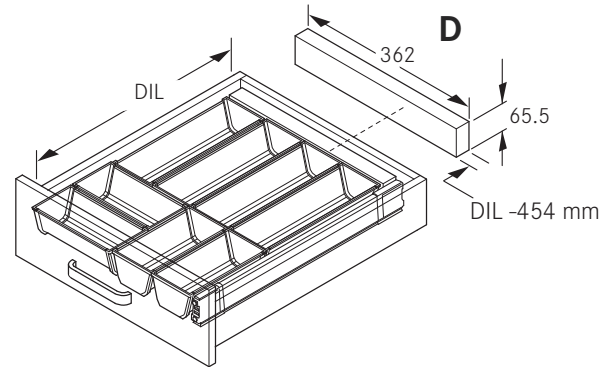

Einbaumaße für schmale Schubkästen 400 und 450 mm tief

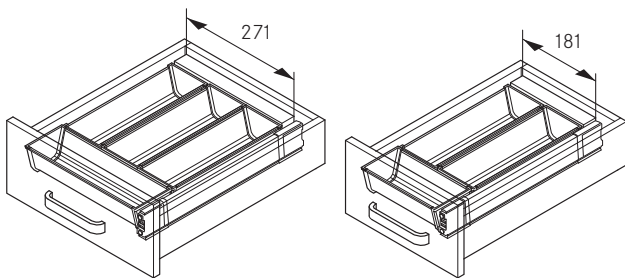

Einbaumaße für schmale Schubkästen 500 und 550 mm tief

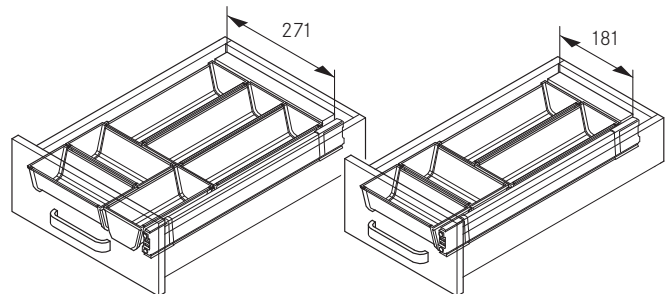

Traversen ablängen

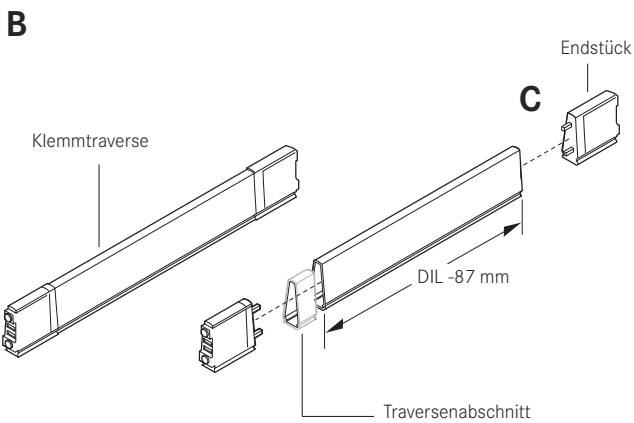

Sorto Schalen 180, 270, 450 mm

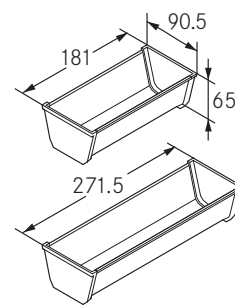

Erklärung

- A** Innere Schubladentiefe (DIL) messen. Endstücke von Traverse abnehmen.
- B** Aluminium Traverse ablängen (Länge = DIL minus 87 mm).
- C** Gefederte Endstücke auf Aluminium-Traverse aufschieben.
- D** Distanzstück wird aus Holz selbst hergestellt.

Alle Maße in Millimeter.

# Zubehör und Montagehilfen

für Dynamic NT.

## 7990 Bohrlehre für Einhängehaken und Rastkupplung



Für Bohrungen für  
Dynamic NT Einhängehaken  
und Rastkupplung.

Artikel-Nr.

7990

VPE 1 Stück

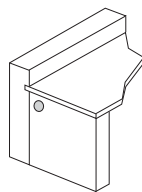
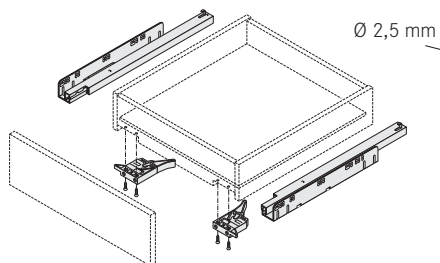
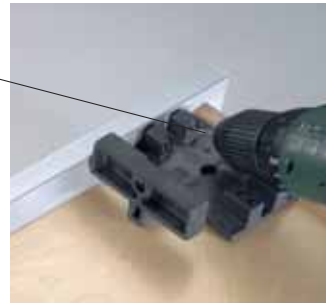
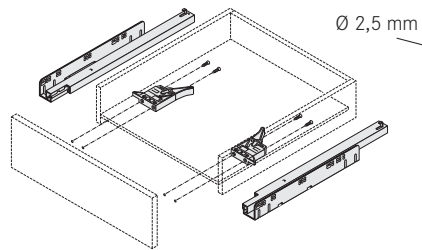

Ø 6 mm



VPE = Verpackungseinheit

### Zubehör und Montagehilfen

Dynamic NT Vollauszug	Seite 4
Dynamic NT Teilauszug	Seite 6

Technische Informationen Seite 14

### Bohrer-Einsatz



Bohrereinsatz für  
Bohrlehre 7990

Artikel-Nr.

7992

VPE 1 Set

1 Set besteht aus:

1 Schaft, 3 Bohrer 2,5 mm,

1 Inbusschlüssel,

### 191 / 192 Euroschraube, vernickelt

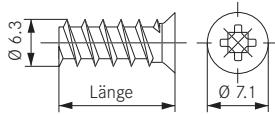

Artikel-Nr. / Ø 6,3 x 10,5 mm

191

VPE 1000 Stück

Artikel-Nr. / Ø 6,3 x 14 mm

192

VPE 1000 Stück

### 198 Spanplattenschraube, vernickelt

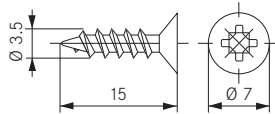

Artikel-Nr. / Ø 3,5 x 15 mm

198

VPE 1000 Stück

# Technische Informationen

für Dynamic NT.

## Einhängen des Schubkastens

Schubkasten auf ausgezogene Dynamic NT Führungen aufsetzen und bis zum hörbaren Einrasten einschieben

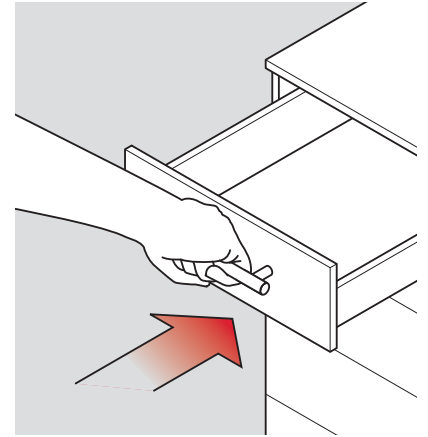
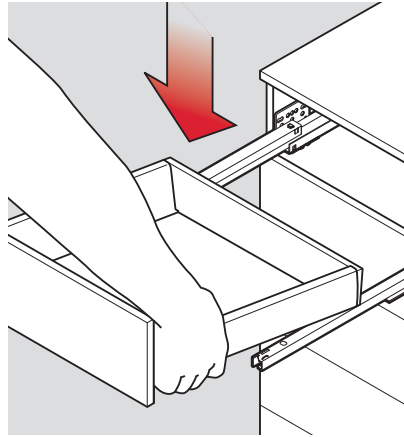

## Höhenverstellung

Werkzeuglose integrierte Höhenverstellung bis 2,5 mm

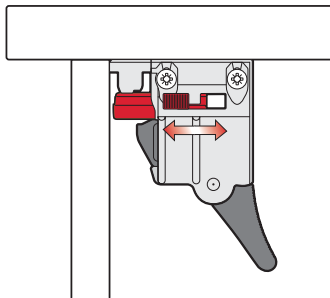

## Aushängen des Schubkastens

Schubkasten ausziehen, Hebel der Rastkupplung betätigen und Schubkasten von der Führung abheben.

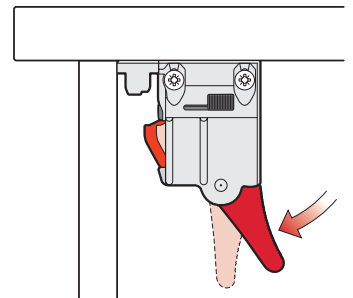

## Toleranzausgleich

Toleranzausgleich +/- 1,5 mm

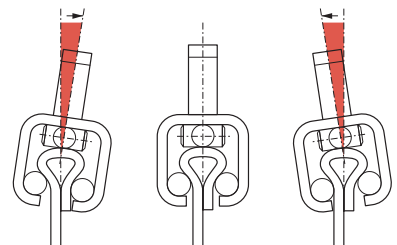
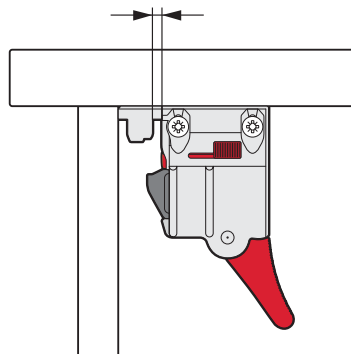

## Hinweis

### Befestigung der Korpuschienen:

Die Angaben beziehen sich auf Referenzspanplatten gemäß DIN 68858, MDF- und Hartholzplatten. Andere Holzqualitäten und Holzstärken sind bei der Schraubenwahl (Anzahl, Position) entsprechend zu berücksichtigen.





Grass GmbH  
Bewegungs-Systeme  
Grass Platz 1  
A 6973 Höchst, Österreich  
Telefon +43 (0) 5578 701-0  
Telefax +43 (0) 5578 701-59  
E-Mail [info@grass.eu](mailto:info@grass.eu)

[www.grass.at](http://www.grass.at)